

新報建設

発行所 建設新報社
〒634-0006 橿原市新賀町201-2
TEL.0744-23-2507 FAX.0744-23-2934
E-mail:info@shinpou-nara.co.jp
https://shinpou-nara.com

電気設備工事・空調設備工事



株式会社 五伸

本社 奈良県五條市野原東5丁目3-25
TEL 0747-22-5653
FAX 0747-23-5656

日々是新

東京の人口が26年振りに減少に転じた。感染リスクやテレワークの推進普及で都外居住を選択するケースが増え、東京一極集中に変化が生じている。この3年で、社会の仕組みは大きく変化した。ヤフーでは、4月から通勤手段の制限を緩和し日本どこに住んでも働けるようになり、リモートワークの究極形と言える。関西でも、都市部周辺の交通の便が良い地域で空き家バンク等が活用されており、

定年退職後の夫婦や子育て世代の移住が増加傾向にある。このまま地方活性化が続けば良いが、東日本大震災後に一極集中のリスクが言われていたものの、コロナで状況が一変するまで人口流出は進まなかったことから、人口がまた首都圏に集中する可能性は十分にあり得るだろう。首都圏への人口集中の是正と地方創生が、具体的な施策として大きく進んでいく契機となることに期待して今後の動向に注目したい。(藤)

県国スポ準備室 2 専門委員会を設置 第85回国スポ第30回障スポ

奈良県は、令和13年に開催予定の第85回国民スポーツ大会・第30回全国障害者スポーツ大会について、総務企画と競技運営の2専門委員会の初会合を開き、昨年11月の準備委員会設立時に決定した方針等を確認するとともに、競技会場地市町村の選定の進め方等を審議した。6年度には競技会場地を選定する方針。

奈良県は、令和13年に開催予定の第85回国民スポーツ大会・第30回全国障害者スポーツ大会について、総務企画と競技運営の2専門委員会の初会合を開き、昨年11月の準備委員会設立時に決定した方針等を確認するとともに、競技会場地市町村の選定の進め方等を審議した。6年度には競技会場地を選定する方針。

7(8910)。総務企画専門委員会は競技施設等の整備計画などを担当、会合では①主に審議等を行う事項②第85回国民スポーツ大会競技施設基準③競技会場地市町村の選定の進め方④の案について審議を行った。総務企画の前にも実施予定競技の選立案などを担当する競技運営専門委員会は競技役員等の養成についてなどを協議した。開・閉会式については橿原公園を会場とすることを検討している。

県では、より多くの県民が「運動・スポーツに親しむ」「健康を増進する」そして「次世代を担う子どもたちが夢や希望を掴む」などのきつかけになることをめざすと同時に、全国から来県する人々を「奈良らしいおもてなし」で迎え、県の魅力を全国へ発信する好機になると考えている。大会の基本方針は「多くの県民が大会開催を契機として、競技・地域スポーツを推進するとともに健康増進や生きがいづくりに取り組む」とし、大会を「過性のイベントに終わらせず、大会開催を契機としたさらなるスポーツの振興と環境の充実に取り組み、「だれでも」スポーツに親しめる環境を整備し、「生き活きと安心して健やかに暮らせる健康長寿の奈良県」の実現をめざす、世界に誇る多くの歴史文化遺産や四季の美しい自然を始めとした多彩な魅力を県民総出のおもてなしで全国に向けて発信する、このような取組みを全市町村と競技団体及び

実施目標は▽スポーツを支える仕組みづくり▽県民に夢と感動を届ける競技スポーツの推進▽だれもがスポーツに親しめる地域スポーツの推進▽奈良県の魅力を全国に発信し、魅力と契機として、競技・地域スポーツを推進する。総務企画専門委員会の審議内容は次の通り。

【主に審議等を行う事項】

▽総合的な方針・計画の立案①開催準備総合計画(2022年から随時見直し)②開催基本構想は開催6年前の2025年に策定。▽会場地の選定①競技施設基準は開催9年前の2022年に策定②会場地の選定①では国民スポーツ大会の「正式競技」「特別競技」と全国障害者スポーツ大会の「個人競技」「団体競技」を2022年(2024年)③会場地の選定②では国民スポーツ大会の「公開競技」



競技会場地市町村の選定の進め方等を審議した

を2023年(2025年)④会場地の選定③では国民スポーツ大会の「デモンストラーションスポーツ」と全国障害者スポーツ大会の「オープン競技」を2026年(2028年)。

▽総合開・閉会式の選定②2022年に選定する。

▽県及び会場地市町村の業務分担・経費負担②細目を2022年に策定。

▽競技施設等の整備計画②2026年までに内定した会場地ごとに競技施設整備計画を策定。

▽情報通信施設の整備計画②2026年(2028年)に情報通信基本方針を策定。

▽他の専門委員会に属さない重要な事項②2026年(2028年)。

【競技会場地市町村の選定の進め方】

国民スポーツ大会は正式競技38競技・特別

木谷ワインを認定

3年度チャレンジ応援資金

奈良県産業・観光・雇用振興部地域産業課は、県制度融資の令和3年度「チャレンジ応援資金(認定枠)」に1月24日付でワイン卸売業の木谷ワイン(香芝市)を認定した。今回で15件目。事業内容は葡萄の産地からワインの醸造所まですべてが奈良県内にある、日本でも唯一の「純奈良県産ワイン」の製造。

対象は県内で事業拡大・事業多角化・業種転換を行う中小企業・小規模事業者で事業計画の知事認定を受けたもの(但し、設備投資は必須)。融資限度額は500万円(運転資金は設備資金の1/3以下)で無利子・無保証料、運転資金のみ利用不可。担当は金融支援係(電話0742-271-8807)。

建設機械の総合リース



株式会社 大紀

本社 奈良県吉野郡下市町原谷4-1
TEL 0747-52-0851 FAX 0747-52-9288

●大淀営業所
吉野郡大淀町戸原585-8
TEL 0747-52-7700

●橿原営業所
橿原市久米町620-12
TEL 0744-28-0854

●明日香営業所
橿原市見瀬町691-1
TEL 0744-28-2901

インターネットでの検索、下見等お気軽にご連絡下さい。
http://www.daiki-net.jp

郡山インターにアクセス抜群の建設骨材販売センター

各種砕石骨材販売 地域最大25品種
必要な土木建築用骨材は何でも揃う!!

トラックスケール完備 現場まで配達します
軽トラックから大型トレーラーダンプまで対応可能 2t車・3t車・4t車・10t車、現場に応じて運搬車両対応可

建設骨材販売センター
徳本興産(株)郡山営業所 TEL 0743-68-3601
〒639-1115 奈良県大和郡山市横田町1366 FAX 0743-68-3602

人と自然に優しい環境と未来を創造します。
TOKUMOTO GROUP トクモトグループ 検索

吉野高校が奨励賞

第12回 高校生の「建築甲子園」



米村会長

日本建築士会連合会(近角真一会長)主催の第12回高校生の「建築甲子園」において、地域の特色を取り込み、都会と地方がともに持続可能なコミュニティを形成していく提案をした県立吉野高校(吉野町飯貝680)の『美吉野地区センター(美と健康)』が奨励賞を受賞し、その受賞を

賞伝達式が1月31日同校で行われた。

同連合会を代表して奈良県建築士会から米村博昭会長と有本昌弘事務局長が出席。学校側から中本克之校長、松山義広監督(建築工学科科長)と大谷翼君、岡村蓮弥君、小坂翔君、谷野桃果さん、永井翔君の5選手(建築工学科)が参加し、米村会長が松山監督と選手それぞれに賞状を手渡した。

高校生の「建築甲子園」は、建築教育課程のある工業高校、高等学校、工業高等専門学校校(ただし3年生まで)を対象に、テーマに沿った建築を提案する競技。現状や従来型にとらわれず、新築、増築、立て替え、リノベーション、コンバージョンなどの提案を自由に描いてもらいたいと「地域のくらしーこれからの地区センター」を今回のテーマとして開催された。



左から米村会長、中本校長、大谷君、岡村君、永井君、小坂君、松山監督、谷野さん

美しく免疫力UPをサブテーマに掲げた。吉野町立六田幼稚園跡地に発酵風呂や美容エステ、また発酵食品

などを中心に取り扱う食堂などを備えた新築平屋建(敷地面積2057平方メートル、建築面積537平方メートル)の美吉

積25平方メートル(棟)で構成されている。選手たちは「吉野の魅力を知ることができた」。勾配や波板の合いが素晴らしいようにこだわって作業した。「イ

働いた汗に報いる退職金
1日1枚手帳に証紙

建退共

奈良県支部 Tel:0742-22-3345
※詳細はお問合せ下さい

コマツ

大型ブルドーザー「D475A-8R」新発売

15年振りのフルモデルチェンジ機

コマツは、最新技術を随所に織り込んだ大型ブルドーザー「D475A-8R」の発売を開始した。現行機(D475A-5E0)を2006年に導入して以来の15年振りのフルモデルチェンジ機。生産性・耐久性・安全性・快適性等の性能面の向上に加え、夜間作業時にライトの反射光を抑える黒色塗装作業機(ブレード・リッパ)や前方外装の構造簡素化による外観デザインを一新した。

さらに、メインフレームの耐久性向上等によりライフサイクルコストを9%低減したほか、後進時のエンジン出力向上により8%の作業量アップを達成するなど、従来機に比べ生産性が16%向上した

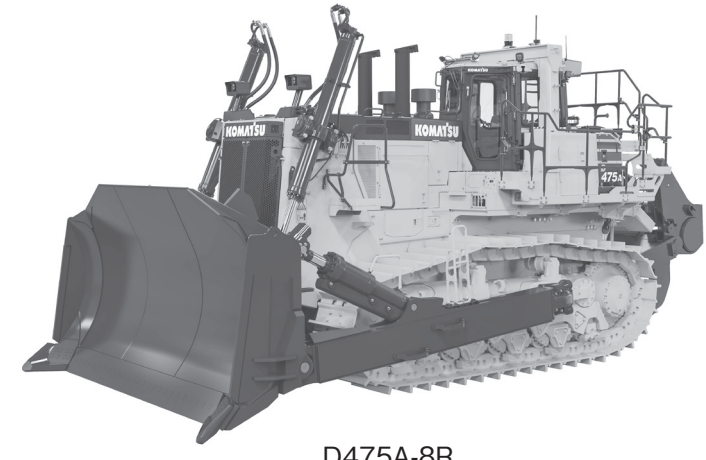

D475A-8R

持続可能なコミュニティ形成を提案

地域の魅力を発掘

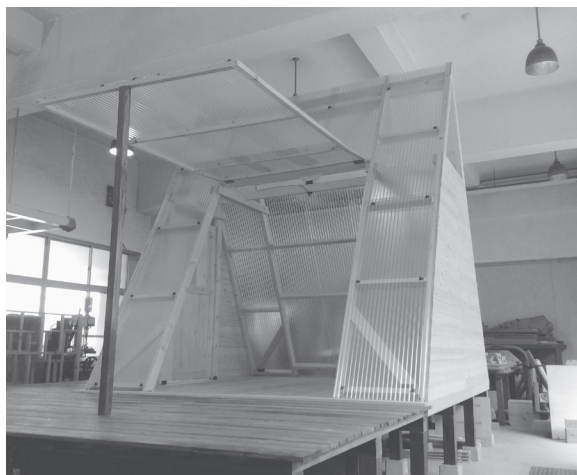

実際に制作されたヨガハウス

松山監督は「実物大を作る、そこで体感する。設計からさらに施工、そして最後に形に

なるという連続性が大切」と総括。米村会長は「自分の頭の中で考えたことが紙で終わるのではなくモノとしてできていく」と言うことが大事なこと。同時に作り手としての提案をしつかり

■購読のお申込みは
ホームページ(<https://shinpu-nara.com>)からWEB会員登録で。
または、電話、FAX、メールで。

美吉野 地区センター

酵素で美しく免疫力UP

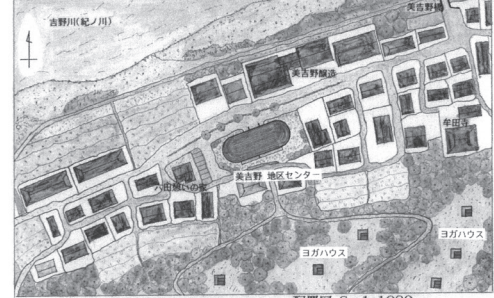

配置図 S=1:1000

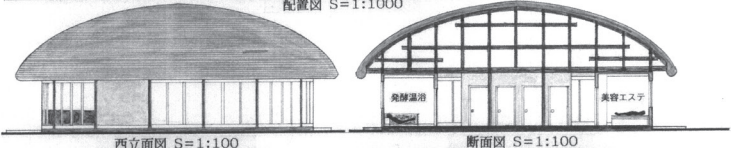

西立面図 S=1:100

断面図 S=1:100

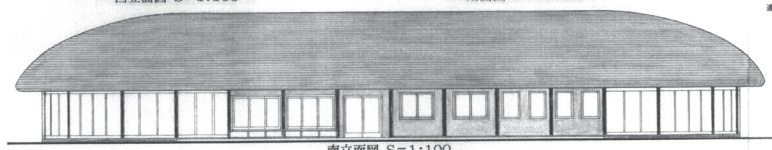

南立面図 S=1:100

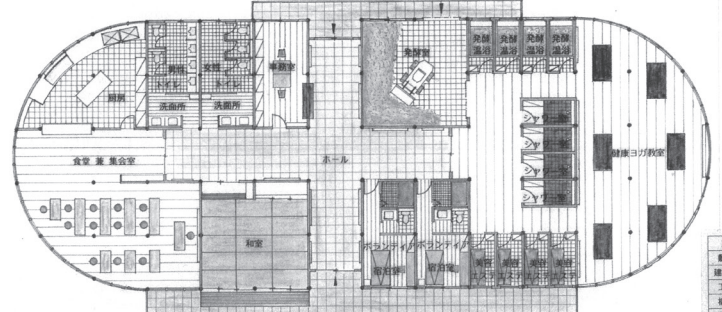

平面図 S=1:100

～美と健康～

奈良県 吉野町
私たちの暮らしている吉野町は、奈良県の中央部に位置し、市の中央部を流れる吉野川が流れています。吉野山の山脈は、全国的に有名です。「吉野」は、古くは古事記、日本書紀、万葉集にも記述があり、日本の歴史の大きな舞台にいくたびか登場を繰り返してきました。



吉野川 吉野町六田 美吉野橋 橋の渡し

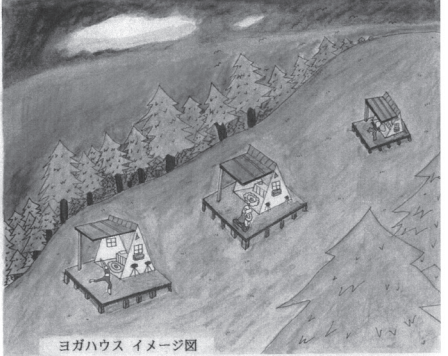

ヨガハウス イメージ図



製作したヨガハウスでの ヨガポーズ ヨガポーズは先生にお願ひしました

美吉野 地区センター
吉野の素晴らしい環境の中で、自然の恵みを受けたいと思われながら、心と体の「美と健康」を促す、これからの生活スタイルを提案します。敷地は、吉野町立六田幼稚園跡地、六田跡地周辺で計画しました。道路沿いにある美吉野建設さんの敷地を借りていただき、吉野町の街並みに、吉野の米ぬかを使用して発酵を行います。

発酵風呂
植物が持つ米ぬかを酵素で発酵させ、体に必要なミネラルを豊富に含む発酵風呂をばっかばか

美吉野 エステ
酵素の力で美しく美しく健康に心と体をリフレッシュ。酵素エステ

発酵食品
甘酒、みそ、ぬか漬け、体のなから美しく健康に体を温める食品

森林セラピー
健康ヨガ、体と心の調和、ヨガ、自然との調和、森林ポランティア、森林浴、森林セラピー、森林セラピーの体験、森林セラピーの体験、森林セラピーの体験、森林セラピーの体験

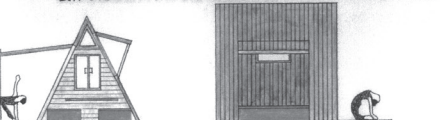

断面図 S=1:50

正面図 S=1:50



平面図 S=1:50

側面図 S=1:50



断面図 S=1:50

側面図 S=1:50

所在地	奈良県吉野町吉野町六田
敷地面積	吉野町立六田幼稚園 跡地 六田跡地 跡地周辺
建築地積	美吉野 地区センター ヨガハウス
工事種別	新築 1棟
敷地面積	木構造 平家建 14.74㎡
建築面積	537㎡
建築費	2,057万円
建築費	537㎡

建災防ニュース

建設業年度末労働災害防止強調月間



建設業 年度末労働災害防止強調月間

令和4年3月1日～3月31日

令和3年度の「建設業年度末労働災害防止強調月間」を迎えるに当たり、一言初めに、新型コロナウイルス感染症の新規感染者数は第5波を大きく超える等、厳しい状況が続いておりますが、このような中でも建設現場の安全衛生確保に取組んでおられる会員各位をはじめ関係者の皆様から感謝申し上げますとともに、引き続き感染防止対策を徹底した行動をお願いいたします。さて、当協会では年度末の労働災害防止を目的として、3月1日から31日までを「建設業年度末労働災害防止強調月間」と定め、会員各位が取り組むべき事項を盛り込んだ本実施要領を策定しております。

建設業における労働災害は、会員各位をはじめ関係者の熱心な取組により長期的には減少しており、一昨年の死亡災害の発生件数は過去最少の258人となりました。このうち、全産業に占める割合は32.2%と依然として高い状況にあります。一方、令和4年1月現在の速報値を見ると、令和3年の建設業の死亡者数は274人で前年同期より増加、休業4日以上以上の死者数は1万4856人で前年同期に比べて新型コロナウイルス感染症によるもの

を除いても前年より増加しております。建設業においては、技術者や技能労働者の不足や高齢化と併せて、作業者の多様な進出など、労働災害防止に向けた課題が見られる中、近年、激甚化・頻発化する豪雨などの自然災害からの復興・復興工事をはじめ、国民生活を守るための国土強靱化に向けた防災・減災対策及びインフラ整備工事等が進められてい

このような中、これから迎える年度末は完工時期となる工事が増加する年度末さまざまな作業が輻輳し、労働災害発生リスクの高まりが懸念されます。そのため、労働災害のリスク低減に向けた店社及び現場でのリスクアセスメントと、その結果に基づく対策の確実な実施、国際基準にも対応した「建設業労働安全衛生マニフェストシステム(ニューコスモス)及び各種安全衛生教育の実施、「建災防方式健康KY」と無記名ストレスチェック」の展開による建設現場におけるメンタルヘルス対策とこれに基づく職場環境改善、「新ヒヤリハット報告」を活用した安全衛生活動等、実効性のある労働災害防止対策の推進に取り組んでいただきますようお願いいたします。

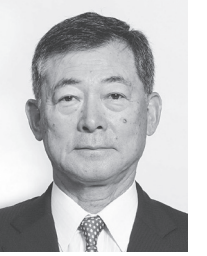

建設業労働災害防止協会 会長 今井 雅則

重点事項

- 1 経営トップ等による年度末現場点検の実施
2 墜落・転落災害の防止
3 建設機械・クレーン等災害の防止
4 倒壊・崩壊災害の防止
5 飛来・落下による公衆災害の防止
6 交通労働災害の防止
7 火災・爆発等災害の防止
8 転倒災害の防止
9 不安全行動による災害の防止
10 安全衛生教育の推進
11 職業性疾病の防止
12 化学物質に関するリスクアセスメントの実施
13 現場におけるメンタルヘルス対策の推進
14 健康障害防止対策の充実



腰痛の予防



ラベル(絵表示)の例

全産業における死亡災害発生状況

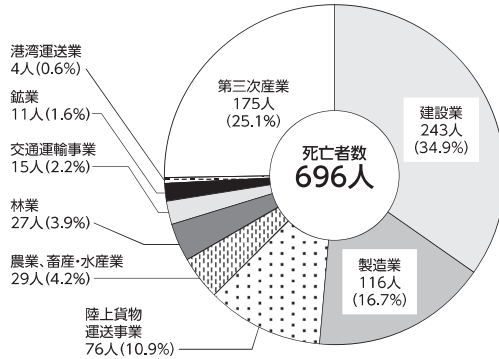

建設業における死亡災害発生状況

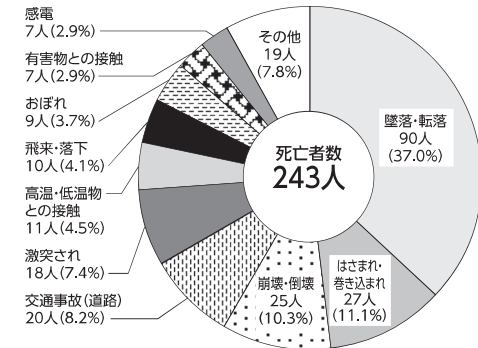

災害ゼロの安全な職場の実現へ

令和3年の労働災害発生状況 (1月～11月・速報値)

Advertisement for Kitamura Construction Co., Ltd. (株式会社キタムラ) with contact info and services.

Advertisement for Nakamura Construction Co., Ltd. (中村建設株式会社) with contact info and services.

Advertisement for Morishita Group (株式会社森下組) with contact info and services.

Advertisement for Fujimoto Construction Co., Ltd. (藤本建設(株)) with contact info and services.

Advertisement for Ohyamato Construction Co., Ltd. (大倭殖産株式会社) with contact info and services.

Advertisement for Matsuzaki Construction Co., Ltd. (松塚建設株式会社) with contact info and services.

Advertisement for Goseken Construction Co., Ltd. (株式会社ゴセケン) with contact info and services.

Advertisement for Hirooka Construction Co., Ltd. (廣岡建設株式会社) with contact info and services.

Advertisement for Tanikensetsu Construction Co., Ltd. (谷建設株式会社) with contact info and services.



①落札者②落札金額③指名
または参加業者④概要・工期等

野迫川村

競争入札
令和3年度第30号
林道橋補修工事(大字
北今西・池津川) ①
別所工務店②805万
9000円(設931
万8000円)。

葛城市

競争入札
令和3年度第113号新
庄・秋吉線他道路舗装
工事(北花内・萱) ①
関鉄②653万40
00円(予750万円)。
第3-114号葛
城川西側線他道路舗装
工事(笛堂・新町) ①
矢羽田建設②858
万2000円(予98
万8000円)。

第3-407号野
留浸透施設設置に伴う
水路改良工事(柿本)
①吉井建設②211
6万8000円(予2
397万5000円)
③北田組(無効)、矢
羽田建設、関鉄(辞退)、
村本建設(辞退)④工
事延長29日、排水構造
物工・舗装工・擁壁工
1式。工期3月31日。
第8号葛城市立新
庄中学校施設整備工事
(新庄) ①窪田建設
②121万4000円
(予139万8000
円)。

御所市

競争入札
令和3年度第58号(今住) ①
葛建設②1億430
万円(比1億658万
円)③葛建設のみ④土
工1式。工期3月31日。
葛城公園噴水池改
修工事都整第17号(栄
町) ①ヒサミツ建設
②1621万円(比1
622万9000円)
③ヒサミツ建設のみ④
工期前同。

競争入札
令和3年度第30号
水路改良工事(玉手他) ①三
友工業②113万50
00円(比113万7
000円)。
土砂浚渫工事(橋原・幸町) ①
松川組②193万3
千円(比194万6000
円)。
道路維持工事(幸町・三室) ①
丸杉建設②205万
3000円(比206
万3000円)。
水路改良工事(蛇穴) ①木村
土木②213万7000円(比
213万7000円)。
土砂浚渫工事(井戸) ①泉尾
建設②155万円(比
156万3000円)。
道路改良工事(三室) ①本城
建材店②254万70
00円(比292万2
000円)。
道路維持工事(鴨神下・朝妻)
①松場組②335万
8000円(比384
万4000円)。
道路舗装工事(古瀬(川合))
①石本工業②292

万(比308万40
00円)。
道路舗装工事(蛇穴・室) ①
一伸建設②409万5
000円(比431万
4000円)。
道路舗装工事(橋原・三室) ①
一伸建設②473万
円(比498万円)。
道路舗装工事(重阪) ①石本
工業②620万円(比
653万4000円)。
令和3年度復旧治
山事業第4号(天川村
大字川合深谷) ①大
和建設(評価値20・2
52)②5263万5
000円(比5263
万5000円)③大和
建設のみ④山腹基礎
工、山腹緑化工、倒木
撤去工、仮設工式。設
計は果無が担当。工期
3月25日。
令和3年度緊急予
防治山事業第6号(川
上村大字北和和) ①
中平建設(評価値30・
371)②3588万
9000円(比405
4万8000円)③池
田建設、幸成建設、成
建設、山峰建設、ヤマ
ト④落石防止工、仮設
工。設計は森林調査設
計事務所が担当。工期
前同。

県南部農林振
興事務所

競争入札
令和3年度治山施
設維持修繕事業第修繕
4号(五條市大塔町篠
原) ①入札不調。
競争入札、1月27日契
約

令和3年度森林G
IS基本図修正事業
(上北山村) ①パス
コ②97万円(比119
万円)③国際航空④森
林基本図(地形図)修
正業務(空中写真、砂
防基盤図等を用いて、
既存の森林基本図から
地形の変化が見られる
部分について、等高線
の作成、既存の森林基
本図データとの接合等
をGISにて行い、県
森林GISに対応した
GISデータ(森林基
本図)を修正する、対
象面積27・00平方キ
ロ。委託期間3月18日。
令和3年度第507号尺
土駅前周辺整備事業に
伴う詳細設計業務委託
(尺土) ①全日本コ
ンサルタント②324
0万円(予3646万
円)③かんこう、長大、
エイト日本技術開発、
中央復建コンサルタン
ツ、オリエンタルコン
サルタント、パスコ④
尺土駅前周辺整備事業
に伴う設計業務(道路
詳細設計1式、構造物
設計1式、測量業務1
式)。委託期間3月31日。
市営住宅観音寺田
団地消防設備修繕(林
堂) ①カシバ消防設
備②41万3200円
(予80万円)③島田防
災テック、カメラワ(辞
退)④3月28日。
令和3年度仕切弁
開閉・老朽度調査業務
(新庄区域) ①クリ
モトパイプエンジニア
リング②88万円(予90

桜井市

競争入札、1月27日契
約

令和3年度第6号(川
上村大字北和和) ①
中平建設(評価値30・
371)②3588万
9000円(比405
4万8000円)③池
田建設、幸成建設、成
建設、山峰建設、ヤマ
ト④落石防止工、仮設
工。設計は森林調査設
計事務所が担当。工期
前同。

令和3年度森林G
IS基本図修正事業
(上北山村) ①パス
コ②97万円(比119
万円)③国際航空④森
林基本図(地形図)修
正業務(空中写真、砂
防基盤図等を用いて、
既存の森林基本図から
地形の変化が見られる
部分について、等高線
の作成、既存の森林基
本図データとの接合等
をGISにて行い、県
森林GISに対応した
GISデータ(森林基
本図)を修正する、対
象面積27・00平方キ
ロ。委託期間3月18日。
令和3年度第507号尺
土駅前周辺整備事業に
伴う詳細設計業務委託
(尺土) ①全日本コ
ンサルタント②324
0万円(予3646万
円)③かんこう、長大、
エイト日本技術開発、
中央復建コンサルタン
ツ、オリエンタルコン
サルタント、パスコ④
尺土駅前周辺整備事業
に伴う設計業務(道路
詳細設計1式、構造物
設計1式、測量業務1
式)。委託期間3月31日。
市営住宅観音寺田
団地消防設備修繕(林
堂) ①カシバ消防設
備②41万3200円
(予80万円)③島田防
災テック、カメラワ(辞
退)④3月28日。
令和3年度仕切弁
開閉・老朽度調査業務
(新庄区域) ①クリ
モトパイプエンジニア
リング②88万円(予90

樫原市

競争入札
令和3年度第18号(谷) ①
堤野組②433万80
00円(予499万8
000円)。

令和3年度第18号(谷) ①
堤野組②433万80
00円(予499万8
000円)。

令和3年度第18号(谷) ①
堤野組②433万80
00円(予499万8
000円)。

葛城市

競争入札
令和3年度第507号尺
土駅前周辺整備事業に
伴う詳細設計業務委託
(尺土) ①全日本コ
ンサルタント②324
0万円(予3646万
円)③かんこう、長大、
エイト日本技術開発、
中央復建コンサルタン
ツ、オリエンタルコン
サルタント、パスコ④
尺土駅前周辺整備事業
に伴う設計業務(道路
詳細設計1式、構造物
設計1式、測量業務1
式)。委託期間3月31日。
市営住宅観音寺田
団地消防設備修繕(林
堂) ①カシバ消防設
備②41万3200円
(予80万円)③島田防
災テック、カメラワ(辞
退)④3月28日。
令和3年度仕切弁
開閉・老朽度調査業務
(新庄区域) ①クリ
モトパイプエンジニア
リング②88万円(予90

令和3年度第507号尺
土駅前周辺整備事業に
伴う詳細設計業務委託
(尺土) ①全日本コ
ンサルタント②324
0万円(予3646万
円)③かんこう、長大、
エイト日本技術開発、
中央復建コンサルタン
ツ、オリエンタルコン
サルタント、パスコ④
尺土駅前周辺整備事業
に伴う設計業務(道路
詳細設計1式、構造物
設計1式、測量業務1
式)。委託期間3月31日。
市営住宅観音寺田
団地消防設備修繕(林
堂) ①カシバ消防設
備②41万3200円
(予80万円)③島田防
災テック、カメラワ(辞
退)④3月28日。
令和3年度仕切弁
開閉・老朽度調査業務
(新庄区域) ①クリ
モトパイプエンジニア
リング②88万円(予90

公告・公示情報
(工事)

①申込期間等②開札日
③資格④概要⑤その他

万1000円) ③潮技
術コンサルタント、新
大阪エンジニアリン
グ、吹上技研コンサル
タント④仕切弁の開
確認・老朽度調査。委
託期間3月25日。

五條市(総合評価
落札方式(簡易型)
一般競争入札(事
後審査型)(電子入
札)1月28日(告示)
道路維持修繕工事
2101101号(西
吉野町北曾木(市道北
曾木線)) ①入札参
加申込書の提出期間2
月9日(18日)(技術提
案書等の提出2月18日
まで、入札書及び入札
金額の内訳書の提出期
間3月11日(24日)②
3月25日③土木事業
の一般建設業許可また
は特定建設業許可五條
市建設工事等競争入札
参加資格を有する建設
業者。土木1式工事の
登録。五條市の格付け
によるA等級(A1グ
ループ)または県の格
付けによるA等級(A
1グループ)登録等級
が五條市と県で異なる
場合は五條市の格付け
を優先する。県内に本
店を有することなど
④工事延長15・2日、
連結壁1式、法面工
1式、舗装工1式、構
造物撤去工1式、仮設
工1式。設計は日本イ
ンシークが担当。工期

塗装業界の明日を担う
建築塗装 精密機械塗装 機械焼付塗装
内装仕上り事業 防水事業
設備機械、各種装飾のパーカ処理及び焼付塗装全般を行います。
株式会社 江頭塗装工業
株式会社 エガシラ塗装
代表取締役 江頭義内
事務所 奈良県葛城市太田357
TEL(0745)48-8210番
FAX(0745)48-8212番
奈良県葛城市葛木154の4
TEL(0745)69-6479番
工場 樫原市新堂町313番地の1
奈良県ハイテク工場団地協同組合内
TEL(0744)24-6626番

建築・土木・鉄筋加工組一式
県知事(般-2)第5745号
辻本鉄筋工業
代表者 辻本三男
樫原市石川町488-1
TEL(0744)6719
磯城郡田原本町味間70-8
TEL(0744)3031
FAX(0744)8521

建設資材総合商社
各種新建材・各種銘木・住宅機器
内装工事・ALC工事・サイディング工事
株式会社 タカダビルテック
代表取締役 正司茂希
本社 御所市茅原78番地の1
〒639-2241 ☎(0745)9783代 FAX(0745)8670
配送センター 大和郡山寺町477-3
〒639-1058 ☎(0743)5556 FAX(0743)5557
http://www.takada-billtec.com

建築・板金工事一式
三洋工業KK奈良県特約店
中辻正鉄金属興業株式会社
代表取締役 中辻安則
奈良市南京終町1-72
☎(0742)62-0761(代)
FAX(0742)62-3646

資材部 生コンクリート/コンクリート二次製品製造販売/土木建築資材一式
工事部 ■土木工事
道沿建設工事、ガードレール設置工事、高層設置工事、
落石防護柵(網)設置工事、ネットフェンス設置工事、
道路橋梁設置工事、公園施設設置工事、各種外構工事、
グラウンド工事、のり面緑化工事、石工事、土工事、タイル工事
■防水工事
コンクリート強化剤による漏水防止工事、
コンクリート表面強化工事、橋梁床版防水工事
販売部 事務用品一式/測量器具一式
光触媒事業 耐熱UVコート/SCV-Steel/フラーコーティング/シグナルコーティング
和歌山県知事許可(般-29)第12483号
株式会社 宏栄商事株式会社
代表取締役 栄林正起
本社 和歌山県橋本市隅田町番井23-1
〒648-0018 TEL0736-33-1678
FAX0736-32-9765
五條支店 奈良県五條市今井4丁目3-16
〒637-0004 TEL0747-25-4548
FAX0747-25-4528

日鉄神鋼建材(株) 奈良県代理店 株式会社 ひのり (株)ダイクレ
朝日スチール工業(株) 〒630-8207 奈良市今小路町68
TEL 0742-26-5757 FAX 0742-22-5318 積水樹脂(株)



県立大宇陀高校正門

9月30日⑤予4979万1000円、最低制限価格は事後公表。県五條土木事務所(総合評価落札方式一般競争入札(電子入札)1月27日公告)▽一般国道168号小休場橋橋梁補修・耐震補強工事(道路メンテナンス事業(国道橋りょう補修(耐震他)3-A-7-補・耐-5他号(十津川村宇宮原)①入札参加申込書の提出2月8日まで(技術提案書の提出2月18日まで、入札書及び入札金額の内訳書の提出期間3月14日~18日)②3月22日③土木工事業の特定建設業許可。PC橋(上部工)または土木1式の登録。PC橋(上部工)は建設業法に基づく「土木工事業」の許可を受けている本店または

は営業所が近畿圏(奈良県、滋賀県、京都府、大阪府、兵庫県、和歌山県、福井県)内にあり、県建設工事等競争入札参加資格を有すること。土木1式は建設業法に基づく「土木工事業」の許可を受けている本店が県内にあり、県建設工事等競争入札参加資格を有すること。土木1式工事の内訳であるプレストレストコンクリート構造物についての総合評価値が800点以上であること④工事延長19.5m、炭素繊維シート補強工88.9平方m、ひび割れ補修工16m。設計は修成建設コンサルタントが担当。工期5年2月10日⑤予9790万2200円、調8631万4000円。▽一般国道168号法面対策工事(土砂災

害対策道路事業(国道災害防除)1-A168-7土-6号(十津川村野尻)①前同②前同③土木工事業の特定建設業許可。土木1式の登録。A等級(A1グループを除く)。建設業法に基づく「土木工事業」の許可を受けている本店が県内にあり、県建設工事等競争入札参加資格を有すること④工事延長40m、法枠工(吹付柵)460平方m、鉄筋挿入工5.0m、149本。設計は日本工営が担当。工期5年1月27日⑤予5757万9500円、調5103万2300円。▽一般国道425号道路復旧工事(道路災害復旧事業他)R3災7-1他号(十津川村西中)①前同②前同③前同④工事延長45m、法面吹付工(コン

クリート吹付10m)75平方m、吹付法枠工19.5平方m、鉄筋挿入工59本、落石防止網工790平方m、土のう工58袋。設計は前同。工期10月31日⑤予5476万9000円、調4855万7300円。▽川津高野線斜面对策工事(緊急自然災害防止事業(法面))740-7号(十津川村川津)①前同②前同③前同④工事延長27m、杭土流対策工27m。設計はエイト日本技術開発が担当。工期10月19日⑤予7607万7100円、調6760万3800円。▽奈良土木事務所(総合評価落札方式一般競争入札(電子入札)1月27日公告)▽主要地方道奈良名

張線水間トンネル照明設備工事(道路メンテナンス事業(地方道トンネル照明更新))他第4-B-1-L-2他号(奈良市香掛町(水間町))①入札参加申込書の提出2月8日まで(技術提案書の提出2月18日まで、入札書及び入札金額の内訳書の提出期間3月10日~18日)②3月22日③特定建設業の電気工事業許可。電気設備の登録。建設業法に基づく「電気工事業」の許可を受けている本店が県内にあり、県建設工事等競争入札参加資格を有すること④施工延長87.6m、トンネル照明撤去工95台、トンネル照明設置工100台。設計はダイヤコンサルタントが担当。工期5年2月28日⑤予9464万6200円、調8401万5000円。

800円。水資源機構木津川ダム総合管理所(総合評価落札方式(簡易型)一般競争入札(電子入札)1月28日公告)▽室生ダム初瀬バルブ室階段塗装工事(宇陀市榛原山辺三)①一般競争参加資格確認申請書の提出2月14日まで(一般競争参加資格確認資料等及び入札書の提出期間2月15日~18日)②3月4日③機構における一般競争(指名競争)参加資格業者のうち塗装工事の認定を受けており、かつ、建設業法に基づく塗装工事の許可を得ていること④初瀬水路施設バルブ室階段の塗装塗装(塗装面積334平方m)。工期10月31日⑤他機関実績評価試験。一般競争参加資格確認資料及び

施工計画書と入札書の同時提出。総額契約単価合意方式対象。公告・公示情報(業務等)①申込期間②開札日③資格④概要⑤その他▽一般国道308号宝来ランプ橋梁詳細設計他業務(地域連携道路事業都づくり)他第1-5-委2他号(奈良市宝来町)①入札参加申込書の提出2月8日まで(技術提案書の提出2月18日ま

4月に県立宇陀高校が開校

八角塔がそびえる大宇陀学舎

大宇陀高校(宇陀市大宇陀迫間、長谷川元祥校長)は令和4年4月、榛原昇陽高校と統合し、奈良県立宇陀高校が開校する。奈良県では多数の県立高校が統廃合され、第一次再編(平成16年度~19年度)では畝傍と耳成が統合し県立畝傍高校、郡山と城内が統合し県立郡山高校、上牧と信貴ヶ丘が統合し県立西和清陵高校など、統廃合により11校の新設高校が開校、2校が校名変更、1校が閉校した。第二次再編(令和2年度~5年度)では、県立国際高等学校と県立

大宇陀学舎となる同校は、4月から「県立宇陀高校大宇陀学舎」となり、「こども福祉科」の2・3年生が学ぶことになっている。大宇陀学舎とは現在、校舎の改築工事を進めている。RC造3階建て北棟の特別教室棟の改修と中央棟・南棟を解体し、RC造3階建て、延床面積3015.28平方mの管理特別教室棟の新築の他、エレベーター新設や屋外トイレS造平屋建て新築などの整備を進めている。令和4年7月には、創設時に似た八角塔がそびえる校舎が完成する予定である。



八角塔がそびえる大宇陀学舎完成イメージ図

左官工事一式 奈良県知事許可(般-30)第15628号 株式会社 A・S・K 左官工業 〒632-0051 天理市中山町1077-11 TEL0743-67-3222 FAX0743-67-3223 A・S・Kグループ事業内容 ・左官工事 ・ブロック工事 ・外構工事 ・各リフォーム工事

株式会社 菊岡金物店 本社 奈良県桜井市外山604 TEL(0744)43-4518(代) FAX(0744)42-2596 業 務 内 鋼材・鉄鋼二次製品・建築金物・機械工具・電動工具・エクステリア用品・土木資材・ガードレール・フェンス・現場製作金物(スチール・ステンレス・アルミ)設計施工・建築・土工事及びこれに付帯する一切の業務

企業の成長・発展を護る 朝和総合警備保障株式会社 TEL(0743)63-3357・0111 〒632-0035 奈良県天理市守目堂町54-1(三宝ビル) FAX(0743)63-8339 警備の依頼は当社へ!!(優秀なスタッフを派遣します) ●1日から5年・10年契約OK//1ヶ月以上常駐警備の場合割引有//

各種石綿波型スレート・石綿平板・木毛板・ガラスボード 普通・軽量コンクリートブロック・スプリットブロック門柱 販売・施工 日本工業規格表示許可工場 金剛スレート株式会社 本社・工場 大阪府八尾市志紀町南2丁目38番地 ☎(0729)49-2200(代表) 檀原倉庫 檀原市忌部町149(国道24号線沿い)

で、入札書及び業務委託費内訳書の提出期間3月14日(18日)②3月22日③県建設工事等競争入札参加資格のうち、建設コンサルタント「道路」及び「鋼構造及びコンクリート」部門の資格を有すること。近畿圏内(奈良県、滋賀県、京都府、大阪府、兵庫県、和歌山県、福井県)に営業所(県)に対する競争入札参加資格を有するものに限る。④橋梁詳細設計1式(鋼3径間連続剛結鋼床版桁橋1橋、逆T式橋台2基、鋼製柱式橋脚2基、場所打杭2基、深礎杭2基)、道路詳細設計1式(道路詳細設計へA)0.4(キロメートル)、一般構造物詳細設計1式(補強土2カ所)、全体施工計画作成及び関係機関との協議資料作成1式。橋梁予備設計業務は国際航業が担当。委託期間5年3月31日⑤予9532万6000円⑥予9532万6000円⑦予9532万6000円⑧予9532万6000円⑨予9532万6000円⑩予9532万6000円⑪予9532万6000円⑫予9532万6000円⑬予9532万6000円⑭予9532万6000円⑮予9532万6000円⑯予9532万6000円⑰予9532万6000円⑱予9532万6000円⑲予9532万6000円⑳予9532万6000円㉑予9532万6000円㉒予9532万6000円㉓予9532万6000円㉔予9532万6000円㉕予9532万6000円㉖予9532万6000円㉗予9532万6000円㉘予9532万6000円㉙予9532万6000円㉚予9532万6000円㉛予9532万6000円㉜予9532万6000円㉝予9532万6000円㉞予9532万6000円㉟予9532万6000円㊱予9532万6000円㊲予9532万6000円㊳予9532万6000円㊴予9532万6000円㊵予9532万6000円㊶予9532万6000円㊷予9532万6000円㊸予9532万6000円㊹予9532万6000円㊺予9532万6000円

24日③県における競争入札参加資格者であつて、営業種目が建物管理に登録されているものであること。廃棄物の処理及び清掃に関する法律の規定に基づき、権限の一般廃棄物収集運搬業の許可を受けている者であること。④説明書のとおり。委託期間5年3月31日。

▽奈良県立医科大学(大学附属施設を含む)の産業廃棄物処理業務委託(橿原市四條町840番地)〈県立医科大学(大学附属施設を含む)構内等〉

①入札参加申込書の提出2月4日②2月

▽奈良県立医科大学(大学附属施設を含む)の一般廃棄物収集運搬業務委託(橿原市四條町840番地)〈県立医科大学(大学附属施設を含む)構内等〉

①入札参加申込書の提出2月4日②2月

入札(持参または郵便入札) 1月28日(掲示)

▽令和4年度京奈工リヤ経営部管轄団地における団地内看板意匠変更及び点検等業務(賃貸住宅募集に係る広告宣伝等業務)(67団地、うち奈良住まいセンター)管轄団地は富雄など30団地) ①競争参加資格確認申請書の提出期限2月14日(入札書の提出期限3月7日) ②3月8日③申請書等の提出期限までに令和3・4年度同機構関西地区物品購入等の契約に係る競争参加資格審査において業種区分「役務提供」の資格を有すると認定された者であること。④団地内看板の意匠変更業務、定期・随時安全点検業務、撤去・補修・設置業務、屋外広告物申請業務、マスターデータ更新・管理業務。委託期間5年3月31日。

近畿中国森林管理局(一般競争入札(電子入札) 1月27日(掲示))

▽令和4年度奈良県林管理事務所(一般競争入札(電子入札) 1月27日(掲示))

林管理事務所庁舎清掃等業務(奈良市赤膚町1-4-3) 20(奈良県林管理事務所) ①競争参加資格確認書類の提出2月21日まで(入札書の提出期間2月25日) ③農林水産省参加資格(全庁統一資格) 役務の提供等のうち、建物管理等各種保守管理においてA、B、CまたはDの等級に格付けされ、近畿地域の競争参加資格を有している者で、本庁舎(建物延面積513.40平方メートル)と同規模以上の建物での同種の業務実績を証明できる者。④仕様書による。委託期間4月1日〜5年3月31日。

近畿農政局(総合評価落札方式一般競争入札(電子入札) 1月27日(掲示))

▽令和4年度十津川紀の川直轄管理事業大迫ダム等施設管理業務(川上村大字北和田字長屋峯615-15) 大迫ダム管理所、吉野町大字河原屋849-5(津風呂ダム管理所)、大淀町下淵388-1(下淵頭首工及び統合管理所) ①申請書の提出2月10日まで(技術提案書及び入札書の提出期間3月2日) ④測量・建設コンサルタント等契約に係る一般競争(指名競争)参加資格の認定を受けていること。⑤委託期間4月1日〜5年3月31日。

近畿地方整備局(総合評価落札方式一般競争入札(電子入札) 1月28日(掲示))

▽栗平地区他施工計画等設計業務(十津川村) ①参加表明書の提出期限2月8日正午(技術提案書の提出期限3月4日正午、入札書の提出期限3月11日正午) ②3月14日③単体企業、同一の組合または同一の設計共同体のいずれか。土木関係建設コンサルタント業務に係る一般競争(指名競争)参加資格の認定を受けていること。④栗平地区施工計画画検討1式、長殿地区施工計画画検討1式、赤谷地区水路取水施設設計1式、神川川砂防堰堤修正設計1基、道路詳細設計0.10(キロメートル)×1カ所、地質調査(機械ボーリング×1カ所、サウンドニング及び原位置試験1式)、総合解析1式。委託期間前同⑤前同。奈良工業高等専門学校(一般競争入札)

伊山系砂防事務所(総合評価落札方式簡易公募型競争入札(電子入札) 1月28日(掲示))

▽奈良工業高等専門学校構内清掃業務(奈良工業高等専門学校) ①関係書類の提出期限2月10日②3月7日③国の競争参加資格(全庁統一資格)において近畿地域の役務の提供等のA、B、CまたはD等級に格付けされている者。④仕様書のとおり。委託期間4月1日〜5年3月31日。

▽紀の川用地調査点検等技術業務委託その3(防災・安全社会資本整備交付金事業(南部・東部)(広域河川)) 17-1-1-3(用委3号(吉野町菜摘)) ①委託期間6月30日。

▽紀の川用地調査点検等技術業務委託その4(防災・安全社会資本整備交付金事業(南部・東部)(広域河川)) 17-1-1-4(用委1号(大淀町下淵)) ①委託期間前同。

葛城市(2月15日・指名競争入札(電子入札))

▽第9号葛城市学校施設各所改修工事その2(忍海他) ①指名は新和建設、西島組、杉田工務店、生野建設、松村建設の5者。工期3月30日。予395万円、低355万5000円。

▽令和4年度十津川紀の川直轄管理事業大迫ダム等施設管理業務(川上村大字北和田字長屋峯615-15) 大迫ダム管理所、吉野町大字河原屋849-5(津風呂ダム管理所)、大淀町下淵388-1(下淵頭首工及び統合管理所) ①申請書の提出2月10日まで(技術提案書及び入札書の提出期間3月2日) ④測量・建設コンサルタント等契約に係る一般競争(指名競争)参加資格の認定を受けていること。⑤委託期間4月1日〜5年3月31日。

▽令和4年度奈良県林管理事務所(一般競争入札(電子入札) 1月27日(掲示))

林管理事務所庁舎清掃等業務(奈良市赤膚町1-4-3) 20(奈良県林管理事務所) ①競争参加資格確認書類の提出2月21日まで(入札書の提出期間2月25日) ③農林水産省参加資格(全庁統一資格) 役務の提供等のうち、建物管理等各種保守管理においてA、B、CまたはDの等級に格付けされ、近畿地域の競争参加資格を有している者で、本庁舎(建物延面積513.40平方メートル)と同規模以上の建物での同種の業務実績を証明できる者。④仕様書による。委託期間4月1日〜5年3月31日。

▽奈良国道事務所(象予測業務(奈良市))

①参加表明書の提出期限2月7日(技術提案書の提出期限2月25日、入札書の提出期限3月9日) ②3月10日③単体企業、同一の組合のいずれか。土木関係建設コンサルタント業務に係る一般競争(指名競争)参加資格の認定を受けていること。④栗平地区施工計画画検討1式、長殿地区施工計画画検討1式、赤谷地区水路取水施設設計1式、神川川砂防堰堤修正設計1基、道路詳細設計0.10(キロメートル)×1カ所、地質調査(機械ボーリング×1式、サウンドニング及び原位置試験1式)、総合解析1式。委託期間5年2月28日⑤事務集中化対象。予定価格が500万円を超える場合は技術提案書の履行確実性評価試行。

▽大和御所道路電波障害調査業務(橿原市(大和高田市)) ①前同②前同③単体企業、同一の組合または同一の設計共同体のいずれか。土木関係建設コンサルタント業務に係る一般競争(指名競争)参加資格の認定を受けていること。④電波障害調査(机上検討1式、調査地点の選定1式、現地調査150地点、データ整理1式、報告書作成1式)。委託期間9月30日⑤前同。

▽坂ノ下第4堰堤他設計業務(三重県名張市(御杖村)) ①前同②前同③前同④砂防堰堤工詳細設計2基、流木対策工詳細設計1基、砂防施設修繕設計1施設、道路詳細設計(0.05キロメートル×1カ所、0.10キロメートル×1カ所)、地質調査(機械ボーリング1式、サウンドニング及び原位置試験1式)、総合解析1式。委託期間前同⑤前同。

奈良工業高等専門学校(一般競争入札)

伊山系砂防事務所(総合評価落札方式簡易公募型競争入札(電子入札) 1月28日(掲示))

▽栗平地区他施工計画等設計業務(十津川村) ①参加表明書の提出期限2月8日正午(技術提案書の提出期限3月4日正午、入札書の提出期限3月11日正午) ②3月14日③単体企業、同一の組合または同一の設計共同体のいずれか。土木関係建設コンサルタント業務に係る一般競争(指名競争)参加資格の認定を受けていること。④栗平地区施工計画画検討1式、長殿地区施工計画画検討1式、赤谷地区水路取水施設設計1式、神川川砂防堰堤修正設計1基、道路詳細設計0.10(キロメートル)×1カ所、地質調査(機械ボーリング×1式、サウンドニング及び原位置試験1式)、総合解析1式。委託期間前同⑤前同。

伊山系砂防事務所(総合評価落札方式簡易公募型競争入札(電子入札) 1月28日(掲示))

▽奈良工業高等専門学校構内清掃業務(奈良工業高等専門学校) ①関係書類の提出期限2月10日②3月7日③国の競争参加資格(全庁統一資格)において近畿地域の役務の提供等のA、B、CまたはD等級に格付けされている者。④仕様書のとおり。委託期間4月1日〜5年3月31日。

▽紀の川用地調査点検等技術業務委託その3(防災・安全社会資本整備交付金事業(南部・東部)(広域河川)) 17-1-1-3(用委3号(吉野町菜摘)) ①委託期間6月30日。

▽紀の川用地調査点検等技術業務委託その4(防災・安全社会資本整備交付金事業(南部・東部)(広域河川)) 17-1-1-4(用委1号(大淀町下淵)) ①委託期間前同。

葛城市(2月15日・指名競争入札(電子入札))

▽第9号葛城市学校施設各所改修工事その2(忍海他) ①指名は新和建設、西島組、杉田工務店、生野建設、松村建設の5者。工期3月30日。予395万円、低355万5000円。

▽令和4年度奈良県林管理事務所(一般競争入札(電子入札) 1月27日(掲示))

林管理事務所庁舎清掃等業務(奈良市赤膚町1-4-3) 20(奈良県林管理事務所) ①競争参加資格確認書類の提出2月21日まで(入札書の提出期間2月25日) ③農林水産省参加資格(全庁統一資格) 役務の提供等のうち、建物管理等各種保守管理においてA、B、CまたはDの等級に格付けされ、近畿地域の競争参加資格を有している者で、本庁舎(建物延面積513.40平方メートル)と同規模以上の建物での同種の業務実績を証明できる者。④仕様書による。委託期間4月1日〜5年3月31日。

▽奈良国道事務所(象予測業務(奈良市))

①参加表明書の提出期限2月7日(技術提案書の提出期限2月25日、入札書の提出期限3月9日) ②3月10日③単体企業、同一の組合のいずれか。土木関係建設コンサルタント業務に係る一般競争(指名競争)参加資格の認定を受けていること。④栗平地区施工計画画検討1式、長殿地区施工計画画検討1式、赤谷地区水路取水施設設計1式、神川川砂防堰堤修正設計1基、道路詳細設計0.10(キロメートル)×1カ所、地質調査(機械ボーリング×1式、サウンドニング及び原位置試験1式)、総合解析1式。委託期間5年2月28日⑤事務集中化対象。予定価格が500万円を超える場合は技術提案書の履行確実性評価試行。

▽大和御所道路電波障害調査業務(橿原市(大和高田市)) ①前同②前同③単体企業、同一の組合または同一の設計共同体のいずれか。土木関係建設コンサルタント業務に係る一般競争(指名競争)参加資格の認定を受けていること。④電波障害調査(机上検討1式、調査地点の選定1式、現地調査150地点、データ整理1式、報告書作成1式)。委託期間9月30日⑤前同。

▽坂ノ下第4堰堤他設計業務(三重県名張市(御杖村)) ①前同②前同③前同④砂防堰堤工詳細設計2基、流木対策工詳細設計1基、砂防施設修繕設計1施設、道路詳細設計(0.05キロメートル×1カ所、0.10キロメートル×1カ所)、地質調査(機械ボーリング1式、サウンドニング及び原位置試験1式)、総合解析1式。委託期間前同⑤前同。

奈良工業高等専門学校(一般競争入札)

伊山系砂防事務所(総合評価落札方式簡易公募型競争入札(電子入札) 1月28日(掲示))

▽栗平地区他施工計画等設計業務(十津川村) ①参加表明書の提出期限2月8日正午(技術提案書の提出期限3月4日正午、入札書の提出期限3月11日正午) ②3月14日③単体企業、同一の組合または同一の設計共同体のいずれか。土木関係建設コンサルタント業務に係る一般競争(指名競争)参加資格の認定を受けていること。④栗平地区施工計画画検討1式、長殿地区施工計画画検討1式、赤谷地区水路取水施設設計1式、神川川砂防堰堤修正設計1基、道路詳細設計0.10(キロメートル)×1カ所、地質調査(機械ボーリング×1式、サウンドニング及び原位置試験1式)、総合解析1式。委託期間前同⑤前同。

伊山系砂防事務所(総合評価落札方式簡易公募型競争入札(電子入札) 1月28日(掲示))

▽奈良工業高等専門学校構内清掃業務(奈良工業高等専門学校) ①関係書類の提出期限2月10日②3月7日③国の競争参加資格(全庁統一資格)において近畿地域の役務の提供等のA、B、CまたはD等級に格付けされている者。④仕様書のとおり。委託期間4月1日〜5年3月31日。

▽紀の川用地調査点検等技術業務委託その3(防災・安全社会資本整備交付金事業(南部・東部)(広域河川)) 17-1-1-3(用委3号(吉野町菜摘)) ①委託期間6月30日。

▽紀の川用地調査点検等技術業務委託その4(防災・安全社会資本整備交付金事業(南部・東部)(広域河川)) 17-1-1-4(用委1号(大淀町下淵)) ①委託期間前同。

葛城市(2月15日・指名競争入札(電子入札))

▽第9号葛城市学校施設各所改修工事その2(忍海他) ①指名は新和建設、西島組、杉田工務店、生野建設、松村建設の5者。工期3月30日。予395万円、低355万5000円。

▽令和4年度奈良県林管理事務所(一般競争入札(電子入札) 1月27日(掲示))

林管理事務所庁舎清掃等業務(奈良市赤膚町1-4-3) 20(奈良県林管理事務所) ①競争参加資格確認書類の提出2月21日まで(入札書の提出期間2月25日) ③農林水産省参加資格(全庁統一資格) 役務の提供等のうち、建物管理等各種保守管理においてA、B、CまたはDの等級に格付けされ、近畿地域の競争参加資格を有している者。④委託期間4月1日〜5年3月31日。

近畿中国森林管理局(一般競争入札(電子入札) 1月27日(掲示))

▽Web型地すべり自動観測システム維持管理業務(堂平)(五條市大塔町堂平) ①業務実績証明書等の提出2月21日まで②3月1日③農林水産省競争参加資格(全庁統一資格) 役務の提供等のうち、調査・研究またはその他においてA、B、CまたはD等級に格付けされ、近畿地域の競争参加資格を有している者。④委託期間4月1日〜5年3月31日。

近畿中国森林管理局(一般競争入札(電子入札) 1月27日(掲示))

都市再生機構西日本本社(一般競争入札)

都市再生機構西日本本社(一般競争入札)

凡例

金額(落札金額) 調(調査基準価格)

予(予定価格) 低基(最低制限基準価格)

低(最低制限価格) 低調(低入札調査基準価格)

比(設計金額) 低モ(最低制限モデル算出価格)

調モ(調査基準モデル算出価格)

比(入札比較価格)

公告・公示、入札等の金額は原則として消費税抜きで記載。消費税込みの場合は、金額の後に「込」と併記します。

近畿中国森林管理局(一般競争入札(電子入札) 1月27日(掲示))

▽Web型地すべり自動観測システム維持管理業務(堂平)(五條市大塔町堂平) ①業務実績証明書等の提出2月21日まで②3月1日③農林水産省競争参加資格(全庁統一資格) 役務の提供等のうち、調査・研究またはその他においてA、B、CまたはD等級に格付けされ、近畿地域の競争参加資格を有している者。④委託期間4月1日〜5年3月31日。

近畿農政局(総合評価落札方式一般競争入札(電子入札) 1月27日(掲示))

▽令和4年度十津川紀の川直轄管理事業大迫ダム等施設管理業務(川上村大字北和田字長屋峯615-15) 大迫ダム管理所、吉野町大字河原屋849-5(津風呂ダム管理所)、大淀町下淵388-1(下淵頭首工及び統合管理所) ①申請書の提出2月10日まで(技術提案書及び入札書の提出期間3月2日) ④測量・建設コンサルタント等契約に係る一般競争(指名競争)参加資格の認定を受けていること。⑤委託期間4月1日〜5年3月31日。

近畿地方整備局(総合評価落札方式一般競争入札(電子入札) 1月28日(掲示))

▽栗平地区他施工計画等設計業務(十津川村) ①参加表明書の提出期限2月8日正午(技術提案書の提出期限3月4日正午、入札書の提出期限3月11日正午) ②3月14日③単体企業、同一の組合または同一の設計共同体のいずれか。土木関係建設コンサルタント業務に係る一般競争(指名競争)参加資格の認定を受けていること。④栗平地区施工計画画検討1式、長殿地区施工計画画検討1式、赤谷地区水路取水施設設計1式、神川川砂防堰堤修正設計1基、道路詳細設計0.10(キロメートル)×1カ所、地質調査(機械ボーリング×1式、サウンドニング及び原位置試験1式)、総合解析1式。委託期間前同⑤前同。

入札予報

葛城市 (2月15日・指名競争入札(電子入札))

▽第9号葛城市学校施設各所改修工事その2(忍海他) ①指名は新和建設、西島組、杉田工務店、生野建設、松村建設の5者。工期3月30日。予395万円、低355万5000円。

調査・測量・設計 建設コンサルタント 入札予報

県吉野土木事務所

明日の住まいに奉仕する

ビル・建造物の総合清掃管理

株式会社奈良保健衛生社

奈良市法華寺町1430(一条高北)

PHONE(0742)332564 FAX(0742)331521

情報をお寄せください

変更等、新製品等、工事など、どんなことでも結構です。

建設新報 編集部まで

▽紀の川用地調査点検等技術業務委託その3(防災・安全社会資本整備交付金事業(南部・東部)(広域河川)) 17-1-1-3(用委3号(吉野町菜摘)) ①委託期間6月30日。

▽紀の川用地調査点検等技術業務委託その4(防災・安全社会資本整備交付金事業(南部・東部)(広域河川)) 17-1-1-4(用委1号(大淀町下淵)) ①委託期間前同。

人と社会と環境に貢献します

金属リサイクル 産業廃棄物中間処理

【取扱】鉄、非鉄金属、雑品類 【取扱】廃プラ、木くず、ガラスくずなど

持ち込み歓迎 引取りの対応も致します

株式会社 鶴田商店

■本社 社/橿原市西新堂町20-1 TEL0744-22-2673 FAX0744-22-3440

■田原本支店 磯城郡田原本町味間317-1 TEL0744-34-1113 FAX0744-34-1114

■田原本プレス・シュレッダー工場 磯城郡田原本町多269-1 URL:http://www.turutasyoten.com

わきもと質店

質と買取金・プラチナ・ダイヤ・高級時計

質のご利用方法と目安価格は当店HPで 検索

0744-42-2215 営業時間 9時~19時(土曜は17時まで) 定休日 日曜・祝日

平日の電話対応は18時まで 奈良県桜井市桜井1006 R165号沿い 桜井駅南へ徒歩8分 ㊄あり

令和3年度上半期 工事結果 (落札金額1000万円以上) ⑰ (本紙調べ)

種別	発注機関	件名	場所	開札日	予定価格	入札方式	落札者	落札金額
工事	県高田土木事務所	柳田川砂防堰堤前庭工事(事業間連携事業(砂防))第39-1-2号	御所市檜原	9月16日	7102万4000円	一般	親海建設	6325万9000円
工事	県高田土木事務所	古瀬小殿線法面工事(防災・安全交付金事業(地方道災害防除・国補正)他)第線補1-B215-3-1他号	御所市朝町	9月16日	1396万円	一般	高田組	1212万8000円
工事	県建設業・契約管理課	主要地方道奈良笠置線須川工区道路改良工事(補強土壁工事)(防災・安全交付金事業(道路改良)他)第1-10-A6-2他号	奈良市須川町	9月16日	1億2475万9000円	一般	米杉建設	1億1140万8000円
工事	県奈良土木事務所	一級河川打滝川護岸工事(緊急自然災害防止対策事業債対象事業(臨時・特別))N-405-2号	奈良市水間町	9月16日	1784万4000円	一般	野島造園土木	1563万円
工事	県東部農林振興事務所	令和2年度補正復旧治山事業第R3C2工2号	山添村大字片平	9月16日	2108万円	一般	岡部工務店	1851万5000円
工事	県奈良土木事務所	一般県道大阪枚岡奈良線舗装補修工事(防災・安全交付金事業(地方道舗装修繕・国補正))線補2-B-1-11号	奈良市三碓町~帝塚山6丁目	9月16日	1806万3000円	一般	野島造園土木	1575万8000円
工事	県奈良土木事務所	一般国道369号舗装補修工事(防災・安全交付金事業(国道舗装修繕・国補正))線補2-A-1-6号	奈良市都祁吐山町	9月16日	1803万2000円	一般	森高建設	1572万4000円
工事	県奈良土木事務所	一般国道25号福住工区舗装工事(防災・安全交付金事業(道路改良)(国補正))線1-10-A3-補-2号	天理市福住町	9月16日	1611万5000円	一般	中西建設	1408万5000円
工事	県奈良土木事務所	主要地方道奈良生駒線他道路情報板設置工事(防災・安全交付金事業(道路環境整備・国補正)他)線補8-077-1-1他号	奈良市西千代ヶ丘1丁目他	9月16日	2228万6000円	一般	和田エンジニアリング	1993万円
工事	県建設業・契約管理課	主要地方道五條吉野線柴橋補修工事(道路メンテナンス事業(地方道橋りょう補修))第3-B-6-1-1号	吉野町喜佐谷~宮滝	9月16日	1億9349万9000円	一般	吉村建設	1億7253万6000円
工事	県建設業・契約管理課	大又(イ)地区急傾斜地崩壊防止施設工事(法面工事)(防災・安全交付金事業(南部・東部)(重点・急傾斜))第53-3-2号	東吉野村大豆生	9月16日	1億7617万9000円	一般	ハクリユウ	1億5885万7000円
工事	県建設業・契約管理課	一般国道168号小平尾バイパス道路改良工事(1号橋橋台工事)(防災・安全交付金事業(道路改良・都づくり))第2-10-A5-1号	生駒市小平尾町	9月16日	2億7122万4000円	一般	井前建設	2億4440万7000円
工事	県建設業・契約管理課	神納川護岸復旧工事(河川災害復旧事業他)第R元災4-2他号	十津川村杉清	9月16日	2億1982万5000円	一般	上村組	2億1982万5000円
工事	県高田土木事務所	榎原新庄線街渠工事(防災・安全交付金事業(道路改良)(国補正)他)第線3-10-A1-補-4他号	御所市柳原・葛城市新村	9月16日	5496万2000円	一般	石橋組	4873万6000円
工事	県高田土木事務所	国道309号道路情報板設置工事(防災・安全交付金事業(道路環境整備)他)第線補8-077-3-1他号	御所市増・関屋	9月16日	4023万9000円	一般	松田電気工業	4000万円
工事	県中和土木事務所	寺川護岸補修工事(緊急自然災害(臨時・特別))C-420-1号	田原本町千代他	9月17日	2418万9000円	一般	松平建設	2142万6000円
工事	県建設業・契約管理課	一般国道168号香芝王寺道路電線共同溝工事(無電柱化推進事業(都づくり))第1-6-1号	香芝市上中~高	9月17日	2億892万4000円	一般	上村組	1億8741万2000円
工事	県奈良土木事務所	一級河川秋篠川井堰下部工事(防災・安全社会資本整備交付金事業(総合治水)他)3-2他号	奈良市中山町	9月17日	5114万9000円	一般	赤木工業	4520万2000円
工事	県五條土木事務所	高野辻堂線道路復旧工事(道路災害復旧事業他)R2災3他号	五條市大塔町清水	9月17日	6746万9000円	一般	松田産業	5999万円
工事	県吉野土木事務所	一般国道169号大迫工区落石対策工事(土砂災害対策道路事業(国道災害防除))1-A169-6土-1-1号	川上村大迫	9月17日	1805万4000円	一般	榎谷組	1585万1000円
工事	県吉野土木事務所	一般国道169号井戸工区落石対策工事(土砂災害対策道路事業(国道災害防除))1-A169-6土-1-3号	川上村井戸	9月17日	1609万9000円	一般	ヤマテック	1412万円
工事	県吉野土木事務所	一般国道309号無名7号橋橋梁補修工事(道路メンテナンス事業(国道橋りょう補修))3-A-6-3-1号	天川村北角	9月17日	1234万3000円	一般	榎谷組	1063万4000円
工事	奈良市	道路改良工事(あやめ池南八丁目地内・西部第358号線)	あやめ池南8丁目	9月21日	2686万4000円	一般	真興建設	2018万5000円
工事	奈良市	道路修繕工事(左京一丁目地内他・奈良阪南田原線(歩道)他)	左京1丁目他	9月21日	2375万9000円	一般	坂内造園土木	1789万2000円
工事	奈良市	道路照明LED化工事(3)	青山1丁目他	9月21日	2330万円	一般	竹村電気	1698万8000円
工事	葛城市水道課	第03-2005号當麻地内上水道配水管新設工事	當麻	9月21日	2375万円	指名	富水道設備	2101万6000円
工事	県建設業・契約管理課	第二浄化センター管理本館他無停電電源装置等更新工事(防災・安全交付金事業)R2第2第303号・R3第2第304号	広陵町萱野	9月21日	2億6521万3000円	一般	明電エンジニアリング	2億5500万円
工事	御所市	御所市市営墓地再編整備に伴う水路改修及び外周擁壁補修等工事第1号	大広町	9月21日	4395万8000円	一般	葛建設	4340万円
工事	御所市	御所汚水6号幹線(3工区)管路築造工事都整第8号	葛城台・他	9月21日	1860万2000円	一般	ヒサミツ建設	1860万円
工事	御所市	御所汚水9号幹線(5工区)管路築造工事都整第9号	三室	9月21日	1892万2000円	一般	丸山土木	1875万円
工事	御所市	満願寺川河川整備工事第26号	池之内	9月21日	1656万6000円	一般	西島工務店	1639万円
工事	県五條土木事務所	川津高野線工用道路設置工事(土砂災害対策道路事業(地方道災害防除))1-B733-7土-8号	十津川村山天	9月21日	2631万8000円	一般	岸尾組	2323万2000円
工事	県郡山土木事務所	一般国道168号小平尾バイパス道路改良工事(交差点暫定改良工事)(社会資本整備総合交付金事業(道路改良・都づくり)(国補正)他)第線2-2-A2-補-1号他	生駒市小瀬町	9月21日	3519万5000円	一般	奈良県環境緑化協同組合	3111万5000円
工事	県建設業・契約管理課	雨量観測システム改修工事(防災・安全交付金事業(土砂災害・防災情報システム整備事業))第8-1-1号	宇陀市榛原八滝他	9月21日	9528万円	一般	マルツ電波	9480万円
工事	県建設業・契約管理課	(仮称)葛下流域貯留施設建設工事(受託単独河川改良事業)第TJ-1-1号	王寺町葛下3丁目	9月21日	3億6225万7000円	一般	上村・森岡JV	3億3021万3000円
工事	県高田土木事務所	国道309号舗装工事(防災・安全交付金事業(国道舗装修繕・国補正))第線補2-A-3-2号	御所市関屋	9月21日	6035万4000円	一般	村本・清川JV	5387万円
工事	県高田土木事務所	桜井田原本王寺線阿弥陀橋橋梁補修工事(道路メンテナンス事業(地方道橋りょう補修・国補正)他)第線補3-B-3-3他号	王寺町島田	9月21日	5246万8000円	一般	岡田建設	4601万1000円
工事	県郡山土木事務所	大和郡山環状舗装補修工事(防災・安全交付金事業(地方道舗装修繕・国補正))第線補2-B-2-2号	大和郡山市満願寺町	9月21日	1808万8000円	一般	高田重機建設	1580万円
工事	県郡山土木事務所	一般国道168号舗装補修工事(防災・安全交付金事業(国道舗装修繕・国補正))第線補2-A-2-2号	生駒市辻町	9月21日	1788万6000円	一般	奈良県環境緑化協同組合	1559万8000円
工事	県郡山土木事務所	一般国道168号舗装補修工事(防災・安全交付金事業(国道舗装修繕・国補正))第線補2-A-2-1号	生駒市東生駒・山崎町	9月21日	1666万8000円	一般	赤木工業	1456万1000円
工事	県郡山土木事務所	一般国道168号舗装補修工事(防災・安全交付金事業(国道舗装修繕・国補正))第線補2-A-2-3号	平群町平等寺・椿井	9月21日	1235万3000円	一般	サンロード奈良	1073万4000円
工事	県郡山土木事務所	枚方大和郡山線舗装補修工事(防災・安全交付金事業(地方道舗装修繕・国補正))第線補2-B-2-1号	生駒市高山町	9月21日	2711万4000円	一般	高田重機建設	2374万8000円
工事	県吉野土木事務所	主要地方道桜井明日香吉野線落石対策工事(土砂災害対策道路事業(地方道災害防除))線1-15-6-土-3他号	吉野町千股	9月21日	1781万5000円	一般	押部工務店	1563万9000円
工事	県吉野土木事務所	紀の川堆積土砂撤去工事(河川維持修繕事業(緊急浚渫))Y-1T-1-2-1号	下市町阿知賀他	9月21日	1467万8000円	一般	松岡水道ポンプ店	1306万3000円
工事	県吉野土木事務所	洞川他堆積土砂撤去工事(河川維持修繕事業(緊急浚渫))Y-1T-1-3-2号	天川村洞川他	9月21日	1366万8000円	一般	DaiwaCreate	1200万7000円
工事	大和高田市	大和高田市保健センター外壁・屋根改修工事	西町	9月22日	7133万円	一般	菊井組	7000万円
工事	高取町	令和3年度与楽カンジョ古墳環境整備工事	与楽・寺崎	9月22日	1237万2000円	指名	ワーク	1042万9000円
工事	高取町	令和3年度緊急自然災害防止対策事業三条坊池改修工事	市尾	9月22日	1993万3000円	指名	宮下興業	1674万3000円
工事	高取町	水道管布設工事(3-1工区)	上子島	9月22日	2152万円	指名	竹田工業	1890万円
工事	県高田土木事務所	葛城川堤防補強工事(防災・安全社会資本整備交付金事業(総流防・危機管理ハード対策))第線18-1-1号	大和高田市勝目	9月22日	1802万8000円	一般	川村建設	1579万5000円

【続く】

工事結果・業務結果のデータのお問い合わせは建設新報社情報サービス係まで。

変更11件・追加1件など

大和郡山市

3年度発注見通し(1月)

大和郡山市は、令和3年度1月の公共工事・業務の発注見通しを公表。11件を変更、15件を中止、1件を追加した。概要は次の通り。一部発注済を含む。

- ①3カ月②土木1式③コンクリート柵工20以上④随意契約⑤第4⑥元入札時期は第3。
④道路維持工事(矢田町)(矢田町)中止
⑤道路維持工事(城ヶ丘)(城町)①3カ月②土木1式③横断側溝工10以上④一般⑤第4元入札時期は第3。
⑥元入札時期は第3。
⑦道路維持工事(小田町)中止。
⑧道路維持工事(林町)中止。
⑨交通安全施設設置工事(市内一円)(市内一円)①3カ月②土木1式③区画線設置工事1式、交通安全施設設置工事1式④一般⑤第4元入札時期は第3。
⑩道路維持工事(矢田町)(第2工区)(前同)中止。
⑪配水管布設替工事(矢田町)(第1工区)(矢田町)中止。
⑫配水管布設替工事(矢田町)(第2工区)(前同)中止。
⑬配水管布設替工事(矢田町)(第3工区)(前同)中止。
⑭配水管布設替工事(矢田町)(第4工区)(前同)中止。
⑮配水管布設替工事(外環状線(第2工区)(小泉町)①6カ月②上下水道設備③DCIPφ400以上L460以上④一般⑤第4元入札時期は第3。
⑯配水管布設替工事(矢田町)(第1工区)(矢田町)中止。
⑰配水管本管整備に伴う配水管布設替工事(田中町)(第1工区)(田中町)①3カ月②上下水道設備③PEφ100以上L380以上④一般⑤第4元入札時期は第3。
⑱配水管布設替工事(天理町)①6カ月②上下水道設備③DCIPφ350以上L300以上④一般⑤第4元入札時期は第3。
⑲減圧弁設置工事(九条町)①3カ月②上下水道設備③減圧弁設置1式④一般⑤第4元入札時期は第2。
⑳舗装本復旧工事(筒井町)(第2工区)(筒井町)中止。
㉑舗装本復旧工事(今国府町)(第1工区)(今国府町)中止。
㉒元入札時期は第3。
㉓国道城廻線改良工事(第1工区)(天理町)①6カ月②上下水道設備③DCIPφ350以上L300以上④一般⑤第4元入札時期は第3。
㉔公共下水道整備工事(植槻町)(第2工区)その1、その2(植槻町)中止。
㉕大和北道路改良工事に伴う配水管布設替工事(第1工区)(美濃庄町)①6カ月②上下水道設備③PEφ100以上L450以上④一般⑤第4元入札時期は第3。
㉖大和郡山市消防団下三橋分団庫建築設計(下三橋町)①6カ月②建築設計③建替工事設計④一般⑤第4元入札時期は第3。
㉗配水管布設替工事に伴う基本設計業務(筒井町)①6カ月②建設コンサルタント③設計業務④一般⑤第4元入札時期は第3。
㉘公共下水道整備工事(第1工区)(杉町)①2カ月②建設コンサルタント③実施設計業務70以上、測量業務A0・2以上④一般⑤第4元入札時期は第3。

変更6件・追加22件など

奈良市

3年度発注見通し(1月)

奈良市は、令和3年度1月の公共工事・業務の発注見通しを公表。6件を変更、20件を中止、22件を追加した。概要は次の通り。一部発注済を含む。

- その4)中止。
①舗装道補修工事(六条西6丁目)中止。
②舗装道補修工事(敷島町1丁目)中止。
③舗装道補修工事(佐紀町)中止。
④舗装道補修工事(北登美ヶ丘4丁目)中止。
⑤舗装道補修工事(市内一円)(東北部その1)①約150日②土木③緊急業務④制限付一般⑤第4。
⑥道路緊急修繕工事(ゼロ市債)(市内一円)(東北部その1)①約150日②土木③緊急業務④制限付一般⑤第4。
⑦道路緊急修繕工事(ゼロ市債)(市内一円)(東北部その1)①約150日②土木③緊急業務④制限付一般⑤第4。
⑧道路緊急修繕工事(ゼロ市債)(市内一円)(東北部その1)①約150日②土木③緊急業務④制限付一般⑤第4。
⑨道路緊急修繕工事(ゼロ市債)(市内一円)(東北部その1)①約150日②土木③緊急業務④制限付一般⑤第4。
⑩道路緊急修繕工事(ゼロ市債)(市内一円)(東北部その1)①約150日②土木③緊急業務④制限付一般⑤第4。
⑪道路緊急修繕工事(ゼロ市債)(市内一円)(東北部その1)①約150日②土木③緊急業務④制限付一般⑤第4。
⑫道路緊急修繕工事(ゼロ市債)(市内一円)(東北部その1)①約150日②土木③緊急業務④制限付一般⑤第4。
⑬道路緊急修繕工事(ゼロ市債)(市内一円)(東北部その1)①約150日②土木③緊急業務④制限付一般⑤第4。
⑭道路緊急修繕工事(ゼロ市債)(市内一円)(東北部その1)①約150日②土木③緊急業務④制限付一般⑤第4。
⑮道路緊急修繕工事(ゼロ市債)(市内一円)(東北部その1)①約150日②土木③緊急業務④制限付一般⑤第4。
⑯道路緊急修繕工事(ゼロ市債)(市内一円)(東北部その1)①約150日②土木③緊急業務④制限付一般⑤第4。
⑰道路緊急修繕工事(ゼロ市債)(市内一円)(東北部その1)①約150日②土木③緊急業務④制限付一般⑤第4。
⑱道路緊急修繕工事(ゼロ市債)(市内一円)(東北部その1)①約150日②土木③緊急業務④制限付一般⑤第4。
⑲道路緊急修繕工事(ゼロ市債)(市内一円)(東北部その1)①約150日②土木③緊急業務④制限付一般⑤第4。
⑳道路緊急修繕工事(ゼロ市債)(市内一円)(東北部その1)①約150日②土木③緊急業務④制限付一般⑤第4。
㉑道路緊急修繕工事(ゼロ市債)(市内一円)(東北部その1)①約150日②土木③緊急業務④制限付一般⑤第4。
㉒道路緊急修繕工事(ゼロ市債)(市内一円)(東北部その1)①約150日②土木③緊急業務④制限付一般⑤第4。
㉓道路緊急修繕工事(ゼロ市債)(市内一円)(東北部その1)①約150日②土木③緊急業務④制限付一般⑤第4。
㉔道路緊急修繕工事(ゼロ市債)(市内一円)(東北部その1)①約150日②土木③緊急業務④制限付一般⑤第4。
㉕道路緊急修繕工事(ゼロ市債)(市内一円)(東北部その1)①約150日②土木③緊急業務④制限付一般⑤第4。
㉖道路緊急修繕工事(ゼロ市債)(市内一円)(東北部その1)①約150日②土木③緊急業務④制限付一般⑤第4。
㉗道路緊急修繕工事(ゼロ市債)(市内一円)(東北部その1)①約150日②土木③緊急業務④制限付一般⑤第4。
㉘道路緊急修繕工事(ゼロ市債)(市内一円)(東北部その1)①約150日②土木③緊急業務④制限付一般⑤第4。
㉙道路緊急修繕工事(ゼロ市債)(市内一円)(東北部その1)①約150日②土木③緊急業務④制限付一般⑤第4。
㉚道路緊急修繕工事(ゼロ市債)(市内一円)(東北部その1)①約150日②土木③緊急業務④制限付一般⑤第4。
㉛道路緊急修繕工事(ゼロ市債)(市内一円)(東北部その1)①約150日②土木③緊急業務④制限付一般⑤第4。
㉜道路緊急修繕工事(ゼロ市債)(市内一円)(東北部その1)①約150日②土木③緊急業務④制限付一般⑤第4。
㉝道路緊急修繕工事(ゼロ市債)(市内一円)(東北部その1)①約150日②土木③緊急業務④制限付一般⑤第4。
㉞道路緊急修繕工事(ゼロ市債)(市内一円)(東北部その1)①約150日②土木③緊急業務④制限付一般⑤第4。
㉟道路緊急修繕工事(ゼロ市債)(市内一円)(東北部その1)①約150日②土木③緊急業務④制限付一般⑤第4。
㊱道路緊急修繕工事(ゼロ市債)(市内一円)(東北部その1)①約150日②土木③緊急業務④制限付一般⑤第4。
㊲道路緊急修繕工事(ゼロ市債)(市内一円)(東北部その1)①約150日②土木③緊急業務④制限付一般⑤第4。
㊳道路緊急修繕工事(ゼロ市債)(市内一円)(東北部その1)①約150日②土木③緊急業務④制限付一般⑤第4。
㊴道路緊急修繕工事(ゼロ市債)(市内一円)(東北部その1)①約150日②土木③緊急業務④制限付一般⑤第4。
㊵道路緊急修繕工事(ゼロ市債)(市内一円)(東北部その1)①約150日②土木③緊急業務④制限付一般⑤第4。
㊶道路緊急修繕工事(ゼロ市債)(市内一円)(東北部その1)①約150日②土木③緊急業務④制限付一般⑤第4。
㊷道路緊急修繕工事(ゼロ市債)(市内一円)(東北部その1)①約150日②土木③緊急業務④制限付一般⑤第4。
㊸道路緊急修繕工事(ゼロ市債)(市内一円)(東北部その1)①約150日②土木③緊急業務④制限付一般⑤第4。
㊹道路緊急修繕工事(ゼロ市債)(市内一円)(東北部その1)①約150日②土木③緊急業務④制限付一般⑤第4。
㊺道路緊急修繕工事(ゼロ市債)(市内一円)(東北部その1)①約150日②土木③緊急業務④制限付一般⑤第4。
㊻道路緊急修繕工事(ゼロ市債)(市内一円)(東北部その1)①約150日②土木③緊急業務④制限付一般⑤第4。
㊼道路緊急修繕工事(ゼロ市債)(市内一円)(東北部その1)①約150日②土木③緊急業務④制限付一般⑤第4。
㊽道路緊急修繕工事(ゼロ市債)(市内一円)(東北部その1)①約150日②土木③緊急業務④制限付一般⑤第4。
㊾道路緊急修繕工事(ゼロ市債)(市内一円)(東北部その1)①約150日②土木③緊急業務④制限付一般⑤第4。
㊿道路緊急修繕工事(ゼロ市債)(市内一円)(東北部その1)①約150日②土木③緊急業務④制限付一般⑤第4。

- ①約360日②鋼③車道部48・8以上、人道橋30・3以上、橋梁補修工・舗装工・橋梁付属物工(落橋防止装置工)他④一般⑤第4⑥元入札時期は第3。
⑦橋梁長寿命化修繕工事(西ノ京町他)中止。
⑧舗装道補修工事(あやめ池南7丁目)中止。
⑨舗装道補修工事(市内一円)(東部地区)中止。
⑩舗装道補修工事(市内一円)(東部地区)中止。
⑪舗装道補修工事(市内一円)(東部地区)中止。
⑫舗装道補修工事(市内一円)(東部地区)中止。
⑬舗装道補修工事(市内一円)(東部地区)中止。
⑭舗装道補修工事(市内一円)(東部地区)中止。
⑮舗装道補修工事(市内一円)(東部地区)中止。
⑯舗装道補修工事(市内一円)(東部地区)中止。
⑰舗装道補修工事(市内一円)(東部地区)中止。
⑱舗装道補修工事(市内一円)(東部地区)中止。
⑲舗装道補修工事(市内一円)(東部地区)中止。
⑳舗装道補修工事(市内一円)(東部地区)中止。
㉑舗装道補修工事(市内一円)(東部地区)中止。
㉒舗装道補修工事(市内一円)(東部地区)中止。
㉓舗装道補修工事(市内一円)(東部地区)中止。
㉔舗装道補修工事(市内一円)(東部地区)中止。
㉕舗装道補修工事(市内一円)(東部地区)中止。
㉖舗装道補修工事(市内一円)(東部地区)中止。
㉗舗装道補修工事(市内一円)(東部地区)中止。
㉘舗装道補修工事(市内一円)(東部地区)中止。
㉙舗装道補修工事(市内一円)(東部地区)中止。
㉚舗装道補修工事(市内一円)(東部地区)中止。
㉛舗装道補修工事(市内一円)(東部地区)中止。
㉜舗装道補修工事(市内一円)(東部地区)中止。
㉝舗装道補修工事(市内一円)(東部地区)中止。
㉞舗装道補修工事(市内一円)(東部地区)中止。
㉟舗装道補修工事(市内一円)(東部地区)中止。
㊱舗装道補修工事(市内一円)(東部地区)中止。
㊲舗装道補修工事(市内一円)(東部地区)中止。
㊳舗装道補修工事(市内一円)(東部地区)中止。
㊴舗装道補修工事(市内一円)(東部地区)中止。
㊵舗装道補修工事(市内一円)(東部地区)中止。
㊶舗装道補修工事(市内一円)(東部地区)中止。
㊷舗装道補修工事(市内一円)(東部地区)中止。
㊸舗装道補修工事(市内一円)(東部地区)中止。
㊹舗装道補修工事(市内一円)(東部地区)中止。
㊺舗装道補修工事(市内一円)(東部地区)中止。
㊻舗装道補修工事(市内一円)(東部地区)中止。
㊼舗装道補修工事(市内一円)(東部地区)中止。
㊽舗装道補修工事(市内一円)(東部地区)中止。
㊾舗装道補修工事(市内一円)(東部地区)中止。
㊿舗装道補修工事(市内一円)(東部地区)中止。

- ①約90日②土木③公園整備工事1式④制限付一般⑤第4⑥元入札時期は第3。
⑦(仮称)北之庄町ちびっこ広場整備工事(北之庄町)①約60日②土木③公園整備工事1式④制限付一般⑤第4⑥元入札時期は第3。
⑧(仮称)北之庄町ちびっこ広場整備工事(北之庄町)①約60日②土木③公園整備工事1式④制限付一般⑤第4⑥元入札時期は第3。
⑨(仮称)北之庄町ちびっこ広場整備工事(北之庄町)①約60日②土木③公園整備工事1式④制限付一般⑤第4⑥元入札時期は第3。
⑩(仮称)北之庄町ちびっこ広場整備工事(北之庄町)①約60日②土木③公園整備工事1式④制限付一般⑤第4⑥元入札時期は第3。
⑪(仮称)北之庄町ちびっこ広場整備工事(北之庄町)①約60日②土木③公園整備工事1式④制限付一般⑤第4⑥元入札時期は第3。
⑫(仮称)北之庄町ちびっこ広場整備工事(北之庄町)①約60日②土木③公園整備工事1式④制限付一般⑤第4⑥元入札時期は第3。
⑬(仮称)北之庄町ちびっこ広場整備工事(北之庄町)①約60日②土木③公園整備工事1式④制限付一般⑤第4⑥元入札時期は第3。
⑭(仮称)北之庄町ちびっこ広場整備工事(北之庄町)①約60日②土木③公園整備工事1式④制限付一般⑤第4⑥元入札時期は第3。
⑮(仮称)北之庄町ちびっこ広場整備工事(北之庄町)①約60日②土木③公園整備工事1式④制限付一般⑤第4⑥元入札時期は第3。
⑯(仮称)北之庄町ちびっこ広場整備工事(北之庄町)①約60日②土木③公園整備工事1式④制限付一般⑤第4⑥元入札時期は第3。
⑰(仮称)北之庄町ちびっこ広場整備工事(北之庄町)①約60日②土木③公園整備工事1式④制限付一般⑤第4⑥元入札時期は第3。
⑱(仮称)北之庄町ちびっこ広場整備工事(北之庄町)①約60日②土木③公園整備工事1式④制限付一般⑤第4⑥元入札時期は第3。
⑲(仮称)北之庄町ちびっこ広場整備工事(北之庄町)①約60日②土木③公園整備工事1式④制限付一般⑤第4⑥元入札時期は第3。
⑳(仮称)北之庄町ちびっこ広場整備工事(北之庄町)①約60日②土木③公園整備工事1式④制限付一般⑤第4⑥元入札時期は第3。
㉑(仮称)北之庄町ちびっこ広場整備工事(北之庄町)①約60日②土木③公園整備工事1式④制限付一般⑤第4⑥元入札時期は第3。
㉒(仮称)北之庄町ちびっこ広場整備工事(北之庄町)①約60日②土木③公園整備工事1式④制限付一般⑤第4⑥元入札時期は第3。
㉓(仮称)北之庄町ちびっこ広場整備工事(北之庄町)①約60日②土木③公園整備工事1式④制限付一般⑤第4⑥元入札時期は第3。
㉔(仮称)北之庄町ちびっこ広場整備工事(北之庄町)①約60日②土木③公園整備工事1式④制限付一般⑤第4⑥元入札時期は第3。
㉕(仮称)北之庄町ちびっこ広場整備工事(北之庄町)①約60日②土木③公園整備工事1式④制限付一般⑤第4⑥元入札時期は第3。
㉖(仮称)北之庄町ちびっこ広場整備工事(北之庄町)①約60日②土木③公園整備工事1式④制限付一般⑤第4⑥元入札時期は第3。
㉗(仮称)北之庄町ちびっこ広場整備工事(北之庄町)①約60日②土木③公園整備工事1式④制限付一般⑤第4⑥元入札時期は第3。
㉘(仮称)北之庄町ちびっこ広場整備工事(北之庄町)①約60日②土木③公園整備工事1式④制限付一般⑤第4⑥元入札時期は第3。
㉙(仮称)北之庄町ちびっこ広場整備工事(北之庄町)①約60日②土木③公園整備工事1式④制限付一般⑤第4⑥元入札時期は第3。
㉚(仮称)北之庄町ちびっこ広場整備工事(北之庄町)①約60日②土木③公園整備工事1式④制限付一般⑤第4⑥元入札時期は第3。
㉛(仮称)北之庄町ちびっこ広場整備工事(北之庄町)①約60日②土木③公園整備工事1式④制限付一般⑤第4⑥元入札時期は第3。
㉜(仮称)北之庄町ちびっこ広場整備工事(北之庄町)①約60日②土木③公園整備工事1式④制限付一般⑤第4⑥元入札時期は第3。
㉝(仮称)北之庄町ちびっこ広場整備工事(北之庄町)①約60日②土木③公園整備工事1式④制限付一般⑤第4⑥元入札時期は第3。
㉞(仮称)北之庄町ちびっこ広場整備工事(北之庄町)①約60日②土木③公園整備工事1式④制限付一般⑤第4⑥元入札時期は第3。
㉟(仮称)北之庄町ちびっこ広場整備工事(北之庄町)①約60日②土木③公園整備工事1式④制限付一般⑤第4⑥元入札時期は第3。
㊱(仮称)北之庄町ちびっこ広場整備工事(北之庄町)①約60日②土木③公園整備工事1式④制限付一般⑤第4⑥元入札時期は第3。
㊲(仮称)北之庄町ちびっこ広場整備工事(北之庄町)①約60日②土木③公園整備工事1式④制限付一般⑤第4⑥元入札時期は第3。
㊳(仮称)北之庄町ちびっこ広場整備工事(北之庄町)①約60日②土木③公園整備工事1式④制限付一般⑤第4⑥元入札時期は第3。
㊴(仮称)北之庄町ちびっこ広場整備工事(北之庄町)①約60日②土木③公園整備工事1式④制限付一般⑤第4⑥元入札時期は第3。
㊵(仮称)北之庄町ちびっこ広場整備工事(北之庄町)①約60日②土木③公園整備工事1式④制限付一般⑤第4⑥元入札時期は第3。
㊶(仮称)北之庄町ちびっこ広場整備工事(北之庄町)①約60日②土木③公園整備工事1式④制限付一般⑤第4⑥元入札時期は第3。
㊷(仮称)北之庄町ちびっこ広場整備工事(北之庄町)①約60日②土木③公園整備工事1式④制限付一般⑤第4⑥元入札時期は第3。
㊸(仮称)北之庄町ちびっこ広場整備工事(北之庄町)①約60日②土木③公園整備工事1式④制限付一般⑤第4⑥元入札時期は第3。
㊹(仮称)北之庄町ちびっこ広場整備工事(北之庄町)①約60日②土木③公園整備工事1式④制限付一般⑤第4⑥元入札時期は第3。
㊺(仮称)北之庄町ちびっこ広場整備工事(北之庄町)①約60日②土木③公園整備工事1式④制限付一般⑤第4⑥元入札時期は第3。
㊻(仮称)北之庄町ちびっこ広場整備工事(北之庄町)①約60日②土木③公園整備工事1式④制限付一般⑤第4⑥元入札時期は第3。
㊼(仮称)北之庄町ちびっこ広場整備工事(北之庄町)①約60日②土木③公園整備工事1式④制限付一般⑤第4⑥元入札時期は第3。
㊽(仮称)北之庄町ちびっこ広場整備工事(北之庄町)①約60日②土木③公園整備工事1式④制限付一般⑤第4⑥元入札時期は第3。
㊾(仮称)北之庄町ちびっこ広場整備工事(北之庄町)①約60日②土木③公園整備工事1式④制限付一般⑤第4⑥元入札時期は第3。
㊿(仮称)北之庄町ちびっこ広場整備工事(北之庄町)①約60日②土木③公園整備工事1式④制限付一般⑤第4⑥元入札時期は第3。

2022年版 発売中 奈良県建設許可業者名簿 約6000社収録 B5判 270頁 12,000円(税別)
奈良県唯一の業者リストブック
奈良県建設許可業者名簿
WEB版有料会員登録のお申込みは..... https://shinpou-nara.com
ご注文・お問合せ 0744-23-2507
まずは無料会員登録を!
スマートフォンで簡単にお申込み
建設新報のデジタル版では、通常の新聞に加えPCやスマホで閲覧できます。入札速報サイト(公告・予報・結果)では、その日の情報を午後6時にアップ、リアルタイムで閲覧できます。一般記事もデジタル版で発行日の午前0時に全紙面を閲覧できます。また、奈良県内の大臣・知事許可業者6000社の情報も一発検索できます。ご購入の方は会員登録すると、PDFのデジタル版やウェブでしか見れない独自情報がいち早くキャッチできます。未購読の方も会員登録して割安で「建設新報デジタル版」の各種記事を読むことができます。お申し込みは、HPの「建設新報電子版申込み」にログインしていただき各コースから選択してお申込み下さい。
〒634-0006 橿原市新賀町201-2 NAKAGAWAビル3 F 株式会社 建設新報社デジタル事業部